

THOR

Tecoi Hyper Operative Range

Technical Data Sheets
Rev 01 - 2016
ES / EN



Sistemas Avanzados de Procesamiento de Chapa
Advanced Plate Processing Systems

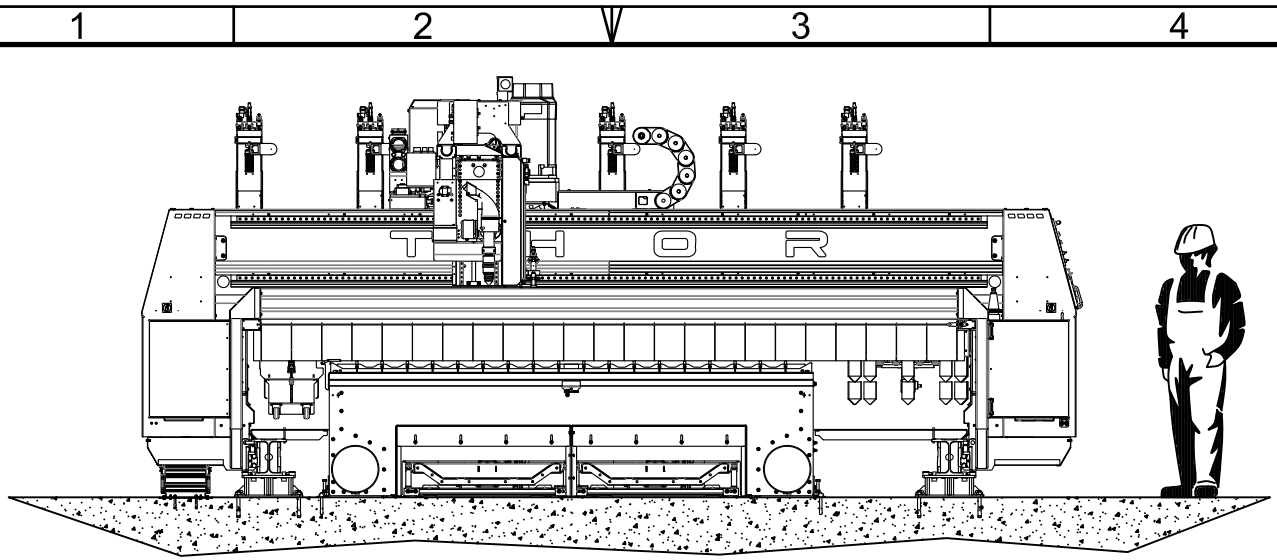

Anchuras útiles / Useful widths.	1550 mm. - 6100 mm. / 5 Ft. - 20 Ft.
Longitudes útiles / Useful lengths.	6100 mm. - 120.000 mm. / 20 Ft. - 394 Ft.
Altura útil sobre rejilla / Useful width over the grid.	200 mm. / 8"
Altura útil fuera de rejilla / Useful width out of the grid.	500 mm. / 20"
Velocidad máxima / Maximum speed.	32 m/min.
Aceleración máxima / Maximum acceleration.	2 m/s ² . (Varía según modelos / depending on models).
Recorrido eje XX / XX axis movement.	610 mm. / 24"
Potencia mecanizado / Machining head power.	26 Kw / 37 Kw / 55 Kw.
Cabezales corte térmico / Thermal cutting heads.	Verticales o Bevel Arc ($\pm 45^\circ$) / Vertical or Bevel Arc ($\pm 45^\circ$).
Tamaño cono herramienta / Tool holder size.	ISO (SK) 50.
Altura suelo - rejilla / Height floor - grid.	900 mm. / 35,4"
Longitud de parking / Parking length.	3.100 mm. / 10 Ft.
Sistema **IMS / **IMS system.	Disponible con dos cabezales / Available with 2 heads.
Posición cadena portacables / Power chain position.	Sobre el suelo o elevada / Floor level or elevated.
Peso del puente / Gantry bridge weighth.	5,5 Tm. - 12 Tm.
Consumo eléctrico / Power feeding.	Según modelos / Depending on models.

**IMS = Sistema de mecanizado independiente / Independent Machining System.

* Representación parcial de una instalación genérica con fines descriptivos. Algún elemento representado, puede ser equipamiento opcional, no estrictamente necesario para el correcto funcionamiento de la máquina. Este documento es confidencial, y de uso restringido al equipo comercial de Tecoi.

* Sketch representation of a typical machine. For descriptive purposes. Some shown elements can be optional equipment, and may be not required for proper machine functioning. Confidential document for comercial use. To be used by authorized Tecoi sales team.

THOR

Tecoi Hyper Operative Range

Características principales.

Main characteristics.

R 01 - ES/EN
2016

ds 01

TECOI

TECOI CORTE S.L. Telf.: +34 987 70 20 47 www.tecoi.com mallo@tecoi.com

A4

	1	2	3	4
A	Frente delantero de máquina. Zona de corte térmico. (Plasma, oxicorte, láser ...) <i>Front side of the machine. Thermal cutting zone. (Plasma, oxyfuel, laser ...)</i>			
B	Centro de la máquina. Zona de mecanizado. (Taladrado, roscado, avellanado, fresado, etc.) <i>Center of the machine. Machining area. (Drilling, tapping, countersinking-boring, facing, etc.)</i>			
C	Frente posterior de máquina. Zona multiusos. (Multisoplete oxicorte, soldadura, marcado, etc.) <i>Rear side of the machine. Multi-purposes zone. (Multi-torch for oxy cutting, welding, marking, etc.)</i>			

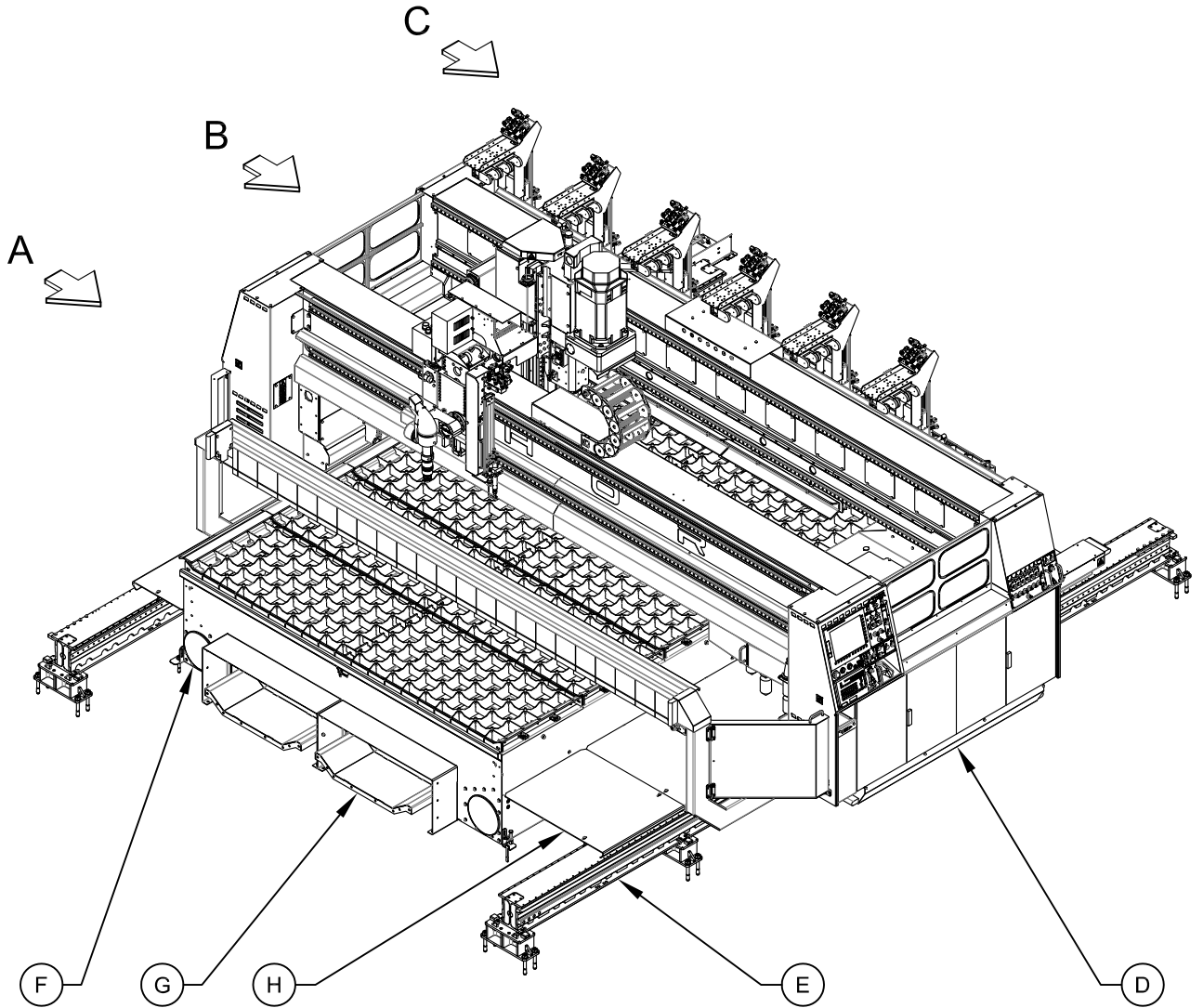

D	Pórtico THOR.	<i>THOR gantry.</i>
E	Doble sistema de guiado longitudinal.	<i>Twin longitudinal guidance system.</i>
F	Bancada de corte y mecanizado (BDV).	<i>Cutting & Machining table (BDV).</i>
G	Extracción de escoria (Vibratec).	<i>Dross extraction system (Vibratec).</i>
H	Suelos auxiliares en ambos laterales.	<i>Auxiliary corridors in both sides.</i>

* Representación parcial de una instalación genérica con fines descriptivos. Algún elemento representado, puede ser equipamiento opcional, no estrictamente necesario para el correcto funcionamiento de la máquina. Este documento es confidencial, y de uso restringido al equipo comercial de Tecoi.

* Sketch representation of a typical machine. For descriptive purposes. Some shown elements can be optional equipment, and may be not required for proper machine functioning. Confidential document for comercial use. To be used by authorized Tecoi sales team.

THOR

Tecoi Hyper Operative Range

Descripción general.

General description.

R 01 - ES/EN
2016

ds 02

TECOI

TECOI CORTE S.L. Telf.: +34 987 70 20 47 www.tecoi.com mallo@tecoi.com

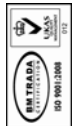

1

2

3

4

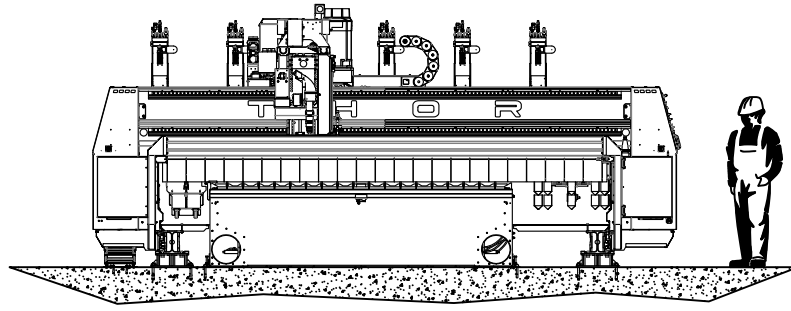

← S
← S

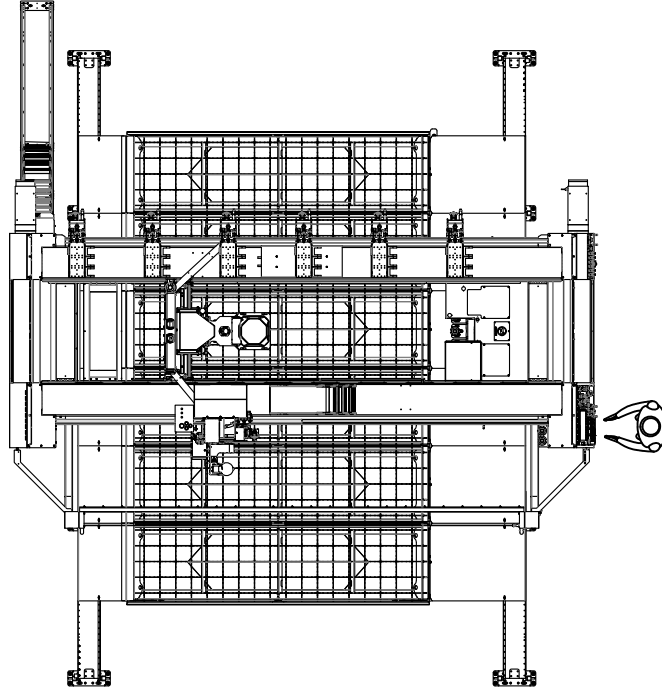

**A

**B

**C

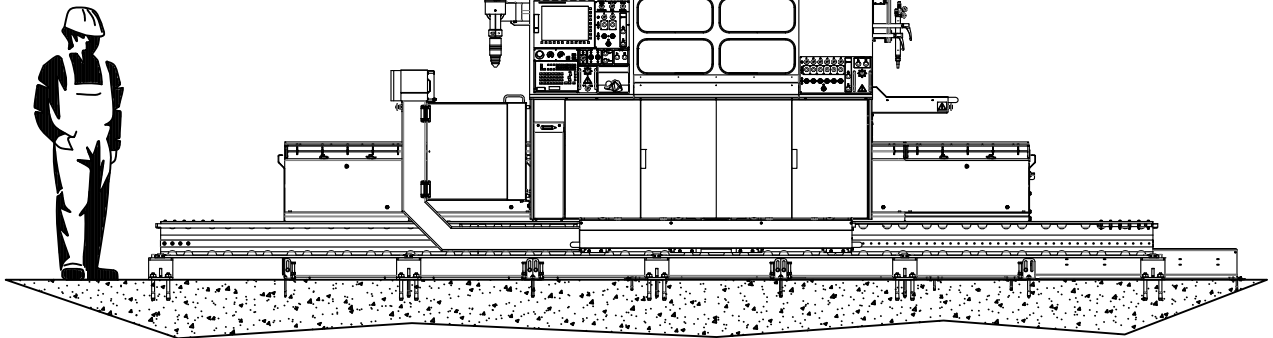

S - S

** ds 02

* Representación parcial de una instalación genérica con fines descriptivos. Algún elemento representado, puede ser equipamiento opcional, no estrictamente necesario para el correcto funcionamiento de la máquina. Este documento es confidencial, y de uso restringido al equipo comercial de Tecoi.

* Sketch representation of a typical machine. For descriptive purposes. Some shown elements can be optional equipment, and may be not required for proper machine functioning. Confidential document for comercial use. To be used by authorized Tecoi sales team.

THOR

Tecoi Hyper Operative Range

Vistas generales de máquina.

Machine. General overview.

R 01 - ES/EN
2016

ds 03



TECOI CORTE S.L. Telf.: +34 987 70 20 47 www.tecoi.com mallo@tecoi.com

A4

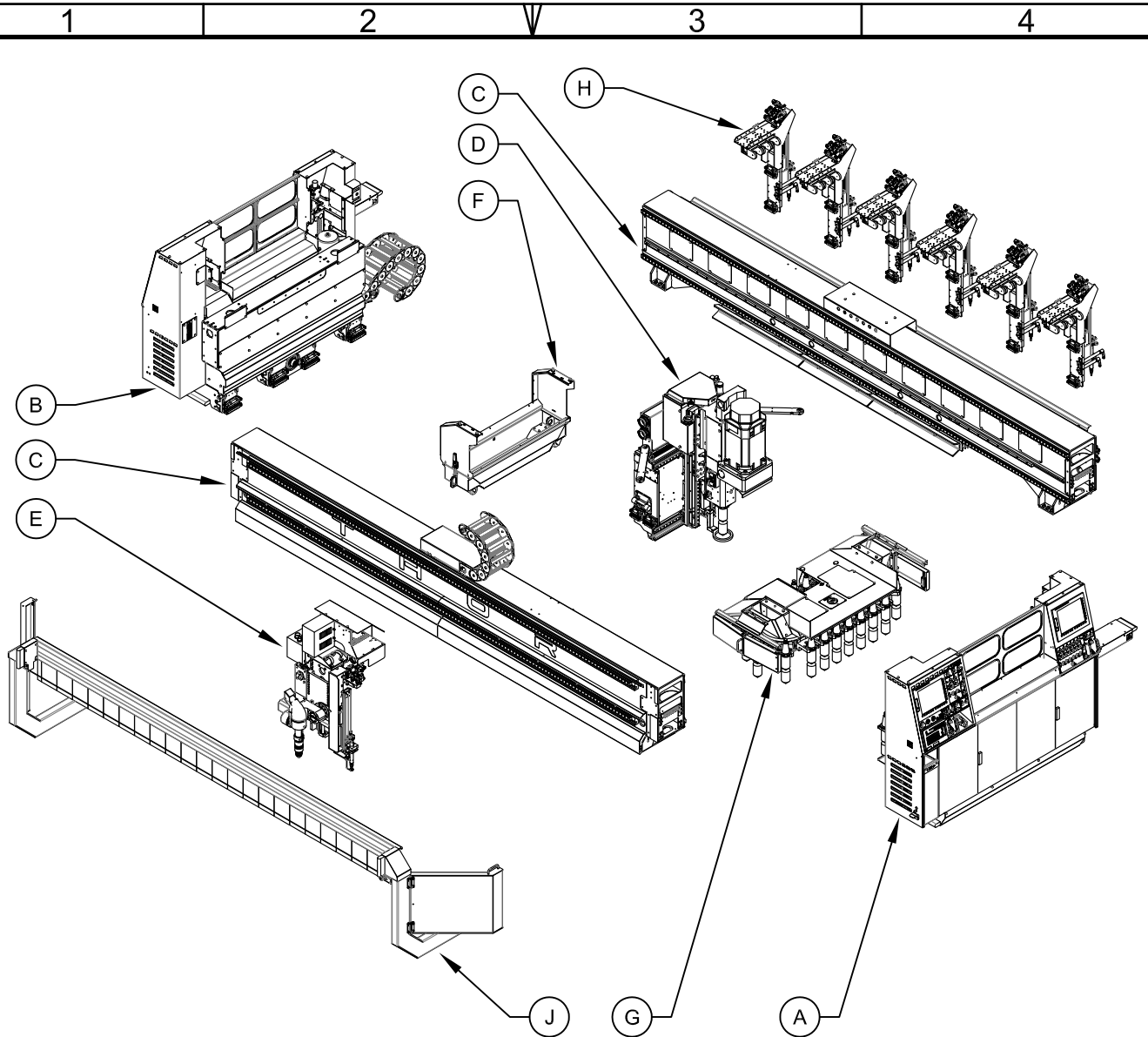

A	Lateral de control.	Control side.
B	Lateral técnico. Consolas, gases, electricidad, etc...	Technical side. Consoles, gases, power, etc...
C	Vigas de guiado y tracción (2 vigas gemelas).	Beams for guidance and traction (twin beams).
D	Eje XX. Cabezal de mecanizado con independiente.	XX axis. Machining head with independent movement.
E	Cabezal térmico. Plasma, bevel, oxicorte, etc...	Thermal cutting head. Plasma, bevel, oxyfuel, etc...
F	Cajón para recolección de virutas.	Drawer for swarf collection.
G	Almacén de herramientas. Motorizado o fijo.	Tools storage system. Motorized or fixed.
H	Cabezales auxiliares. Multisoplete, soldadura, etc...	Auxiliary heads. Multi-torch, welding, marking, etc...
J	Cortina frontal anti radiación + cordón de seguridad.	Front curtain anti-radiation + safety wire.

* Representación parcial de una instalación genérica con fines descriptivos. Algún elemento representado, puede ser equipamiento opcional, no estrictamente necesario para el correcto funcionamiento de la máquina. Este documento es confidencial, y de uso restringido al equipo comercial de Tecoi.

* Sketch representation of a typical machine. For descriptive purposes. Some shown elements can be optional equipment, and may be not required for proper machine functioning. Confidential document for commercial use. To be used by authorized Tecoi sales team.

THOR

Tecoi Hyper Operative Range

Despiece del pórtico.

Bridge explode view.

R 01 - ES/EN
2016

ds 04



TECOI CORTE S.L. Telf.: +34 987 70 20 47 www.tecoi.com mallo@tecoi.com

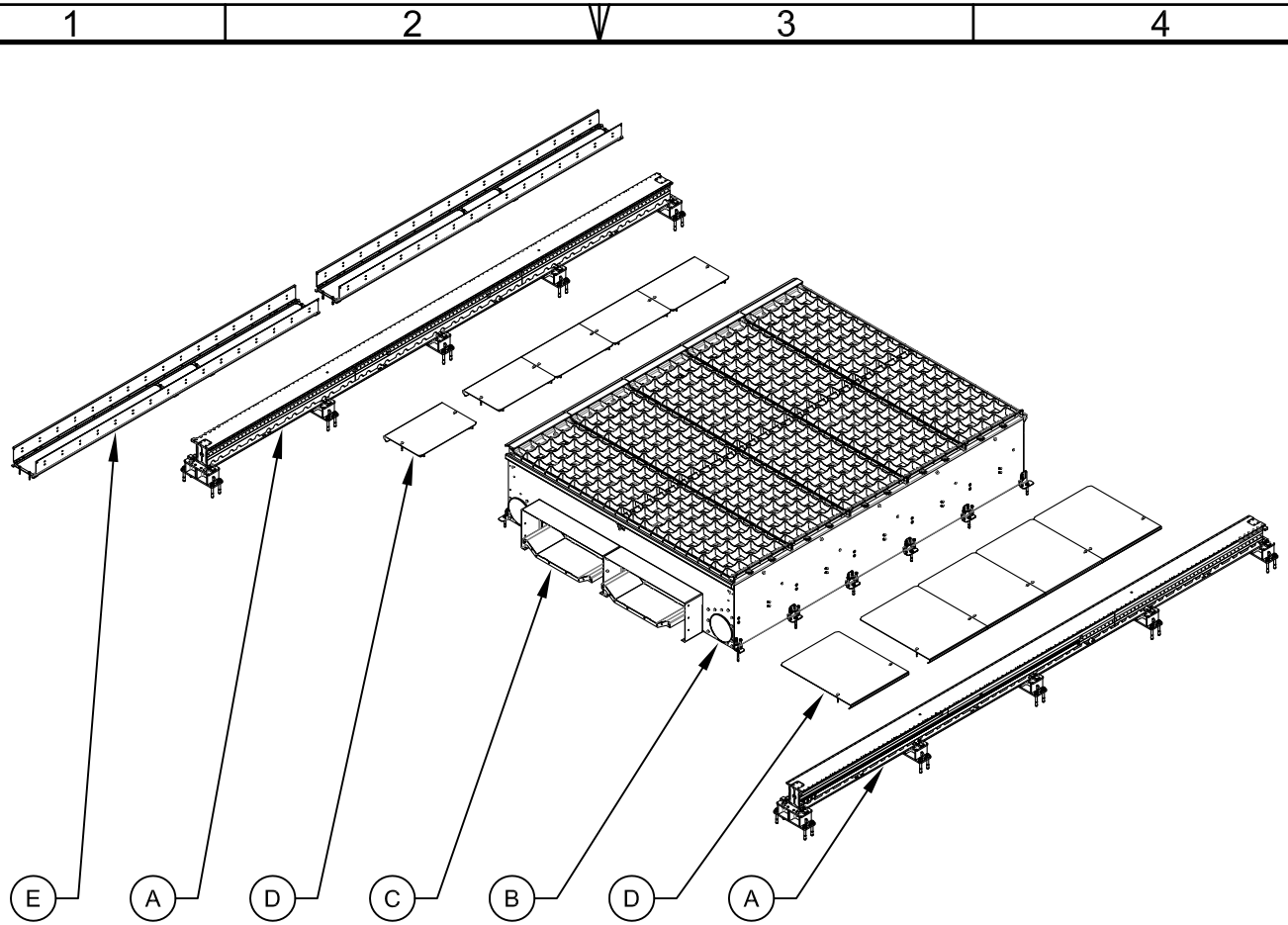

A	Bancada longitudinal (guiado lineal + cremallera).	<i>Longitudinal beam. (Linear guidance + rack).</i>
B	Mesa de corte y mecanizado.	<i>Cutting and machining table.</i>
C	Sistema de extracción de escorias, Vibratec.	<i>Dross extraction system (Vibratec).</i>
D	Suelos auxiliares en ambos laterales.	<i>Auxiliary corridors in both sides.</i>
E	Canaletas porta-cables.	<i>Guide channel for cable drag chains.</i>

* Representación parcial de una instalación genérica con fines descriptivos. Algún elemento representado, puede ser equipamiento opcional, no estrictamente necesario para el correcto funcionamiento de la máquina. Este documento es confidencial, y de uso restringido al equipo comercial de Tecoi.

* Sketch representation of a typical machine. For descriptive purposes. Some shown elements can be optional equipment, and may be not required for proper machine functioning. Confidential document for comercial use. To be used by authorized Tecoi sales team.



THOR

Tecoi Hyper Operative Range

Elementos fijos de la máquina.

Machine. Fixed elements.

R 01 - ES/EN
2016

ds 05



TECOI CORTE S.L., Telf.: +34 987 70 20 47 www.tecoi.com mallo@tecoi.com

Ejemplo de configuración para modelo ancho nominal 3 m. (10 Ft.)
 H1 = Máquina con cabezal único.
 H2 = Máquina con dos cabezales (no necesariamente iguales).
 F = Almacén fijo de herramientas.
 M = Almacén motorizado de herramientas.

* Para otras anchuras útiles, las dimensiones son proporcionales.

Dimensional example. Model shown, 3 m. (10 Ft.) nominal width.
H1 = Machine equipped with single head.
H2 = Machine equipped with two heads (not necessarily equal).
F = Fixed tools storage.
M = Motorized tools storage.

**For other useful widths, the general dimensions are proportional.*

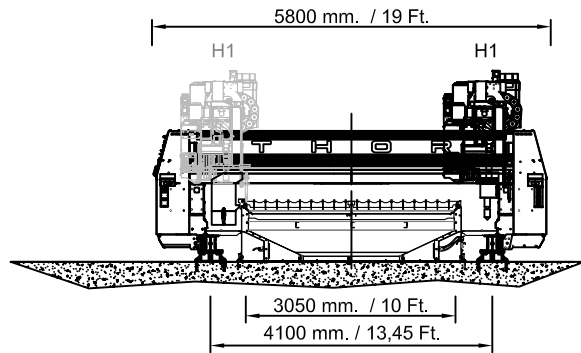

THOR 3000 H1F

3 m. (10 Ft.) útiles con 1 cabezal.
 1 Almacén fijo de 5 herramientas ISO 50.
 Mesa de corte centrada bajo el pórtico.

3 m. (10 Ft.) useful width, cutting with a single head.
1 fixed tools storage (5 tools ISO 50.).
Centered cutting table under the cutting bridge.

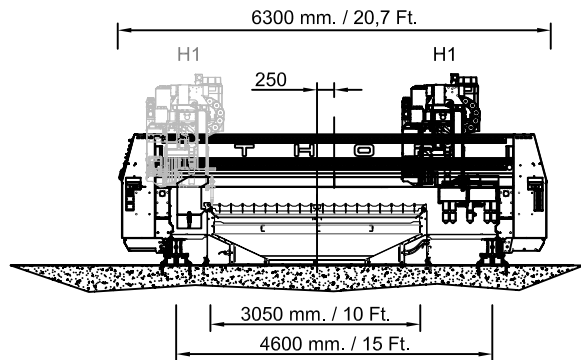

THOR 3000 H1M

3 m. (10 Ft.) útiles con 1 cabezal.
 1 Almacén motorizado de 20 herramientas ISO 50.
 Mesa de corte descentrada 250 mm. bajo el pórtico.

3 m. (10 Ft.) useful width, cutting with a single head.
1 Motorized tools storage (20 tools, ISO 50).
250 mm. decentered cutting table under the cutting bridge.

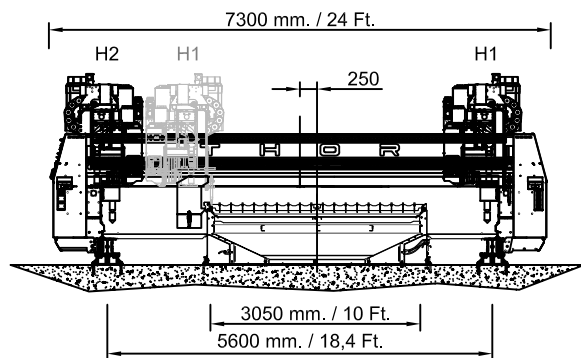

THOR 3000 H2F

3 m. (10 Ft.) útiles con 2 cabezales.
 2 Almacenes fijos de 5 herramientas ISO 50.
 Mesa de corte descentrada 250 mm. bajo el pórtico.
Sistema IMS (Sistema de Mecanizado Independiente).

3 m. (10 Ft.) useful width, cutting with two heads.
2 fixed tools storage (5 tools ISO 50 each).
250 mm. decentered cutting table under the cutting bridge.
IMS system (Independent Machining system).

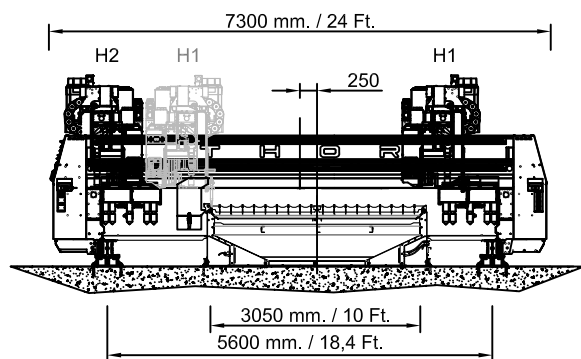

THOR 3000 H2M

3 m. (10 Ft.) útiles con 2 cabezales.
 2 Almacenes motorizados de 20 herramientas ISO 50.
 Mesa de corte descentrada 250 mm. bajo el pórtico.
Sistema IMS (Sistema de Mecanizado Independiente).

3 m. (10 Ft.) useful width, cutting with two heads.
2 Motorized tools storage (20 tools, ISO 50 each).
250 mm. decentered cutting table under the cutting bridge.
IMS system (Independent Machining system).

* Representación parcial de una instalación genérica con fines descriptivos. Algún elemento representado, puede ser equipamiento opcional, no estrictamente necesario para el correcto funcionamiento de la máquina. Este documento es confidencial, y de uso restringido al equipo comercial de Tecoi.

* Sketch representation of a typical machine. For descriptive purposes. Some shown elements can be optional equipment, and may be not required for proper machine functioning. Confidential document for commercial use. To be used by authorized Tecoi sales team.

THOR

Tecoi Hyper Operative Range

Configuraciones H1 y H2.

H1 & H2 configurations.

R 01 - ES/EN
2016

ds 06

TECOI

TECOI CORTE S.L. Telf.: +34 987 70 20 47 www.tecoi.com mail@tecoi.com

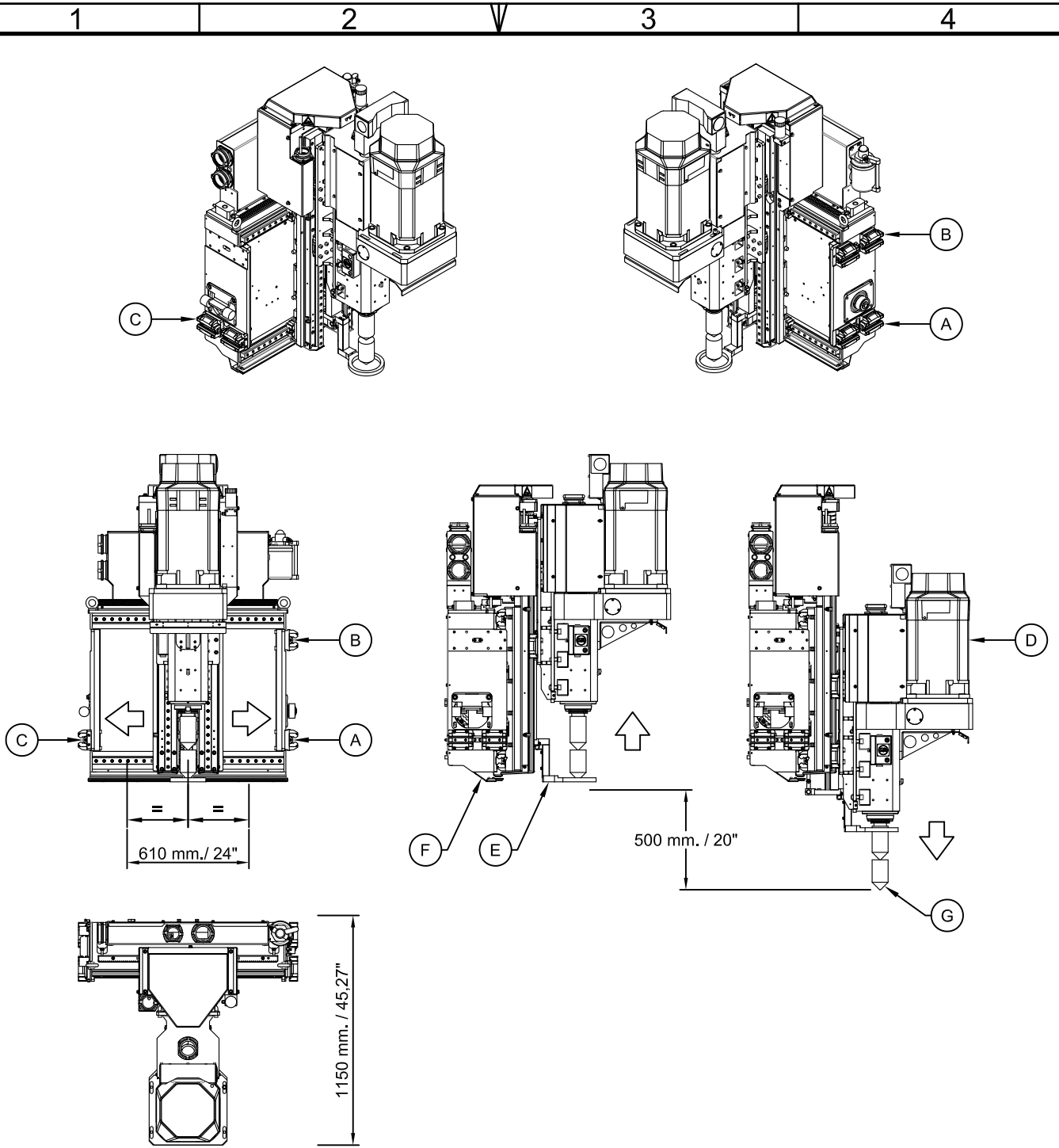

A + B + C	Triple guiado + 6 apoyos = Máxima rigidez.	<i>Triple guidance + 6 supports = Maximum rigidity.</i>
D	Cabezal de mecanizado, 30 Kw.	<i>30 Kw. machining head.</i>
E	Pisón con medición de chapa y lubricación externa.	<i>Foot for plate press and measuring & external lubrication.</i>
F	Cepillo metálico para barrido de virutas.	<i>Metallic brush for swarf removal.</i>
G	Herramienta en cono ISO (SK) 50. Lubricación interna.	<i>ISO (SK) 50 tool holder allowed. Internal lubrication.</i>

* Representación parcial de una instalación genérica con fines descriptivos. Algún elemento representado, puede ser equipamiento opcional, no estrictamente necesario para el correcto funcionamiento de la máquina. Este documento es confidencial, y de uso restringido al equipo comercial de Tecoi.

* Sketch representation of a typical machine. For descriptive purposes. Some shown elements can be optional equipment, and may be not required for proper machine functioning. Confidential document for comercial use. To be used by authorized Tecoi sales team.

THOR

Tecoi Hyper Operative Range

Cabezal de mecanizado (XX).

Machining head (XX).

R 01 - ES/EN
2016

ds 07

TECOI

TECOI CORTE S.L. Telf.: +34 987 70 20 47 www.tecoi.com mallo@tecoi.com